

## Descrizione tecnica - Technical description - Technische Beschreibung - Description technique

- 1 - Bocchette orientabili uscita aria calda divise in due settori  
- Double warm air outlet with adjustable grilles  
- Orientierbare Warmluftöffnungen in zwei Sektoren geteilt  
- Double boîtier à volets orientables pour sortie d'air chaud
- 2 - Registro fumi automatico  
- Automatic smoke damper  
- Automatische Rauchklappe  
- Registre d'évacuation fumées automatique
- 3 - Catalizzatore-Frangifiamma in Keramfire®  
- Flame Distributor-Catalyzer in Keramfire®  
- Katalysator-Flammenverteiler aus Keramfire®  
- Catalyseur-Diffuseur de flamme en Keramfire®
- 4 - Fori entrata aria secondaria  
- Inlet orifices of secondary air  
- Luftöffnungen der Sekundärluft  
- Orifices d'entrée de l'air secondaire
- 5 - Focolare in Keramfire®  
- Firebox lined with Keramfire®  
- Feuerstelle aus Keramfire®  
- Parement de foyer en Keramfire®
- 6 - Maniglia isolata termicamente  
- Heat-proof handle  
- Thermisch isolierter Handgriff  
- Poignée calorifugée
- 7 - Comando registro aria per la combustione  
- Combustion air damper control  
- Steuerung vom Verbrennungsluftschieber  
- Registre d'entrée de l'air de combustion
- 8 - Ventilatore da 230 V / 77 W portata aria 450 m³/h, livello di pressione acustica inferiore a 47,5 db (A)  
- 230 V / 77 W fan, 450 cu.m/h air flow, sound pressure level lower than 47,5 db (A)  
- Ventilator von 230 V / 77 W Volumenstrom 450 m³/h Schalldruckpegel leiser als 47,5 db (A)  
- Ventilateur à 230 V / 77 W, débit d'air de 450 m³/h, niveau de pression acoustique inférieur à 47,5 db (A)
- 9 - Centralina elettronica di controllo del ventilatore  
- Electronic fan control unit  
- Anschlusskasten für Gebläsesteuerung  
- Boîtier électronique de commande du ventilateur
- 10 - Condotti entrata aria per il riscaldamento  
- Intake ducts of the air for heating  
- Luftzufuhren für die Warmluft  
- Gains pour l'entrée de l'air de chauffage
- 11 - Piedini regolabili in altezza  
- Adjustable feet for perfect levelling  
- In der Höhe regulierbare Füße  
- Vérins de mise à niveau réglables
- 12 - Sonda rilevazione temperatura aria calda in uscita  
- Sensor of the warm air temperature at the outlet  
- Temperaturfühler der austretenden Warmluft  
- Capteur de la température de l'air chaud en sortie
- 13 - Porta a saliscendi con vetro ceramico (shock termico 750°C) e chiusura a scatto  
- Air-tight vertical slide door with 750°C thermal shock resistant ceramic glass  
- Hochschiebbare Tür mit Keramikglasscheibe (thermischer Schock 750°C) und Einschnappen  
- Porte étanche avec vitre en vitrocéramique résistant à un choc thermique de 750°C
- 14 - Percorso giro fumi  
- Smoke circuit  
- Abgasstrecke  
- Circuit des fumées
- - Solo per modello ventilato  
- Fan-driven air version only  
- Nur im Modell mit Ventilator  
- Version à convection forcée uniquement

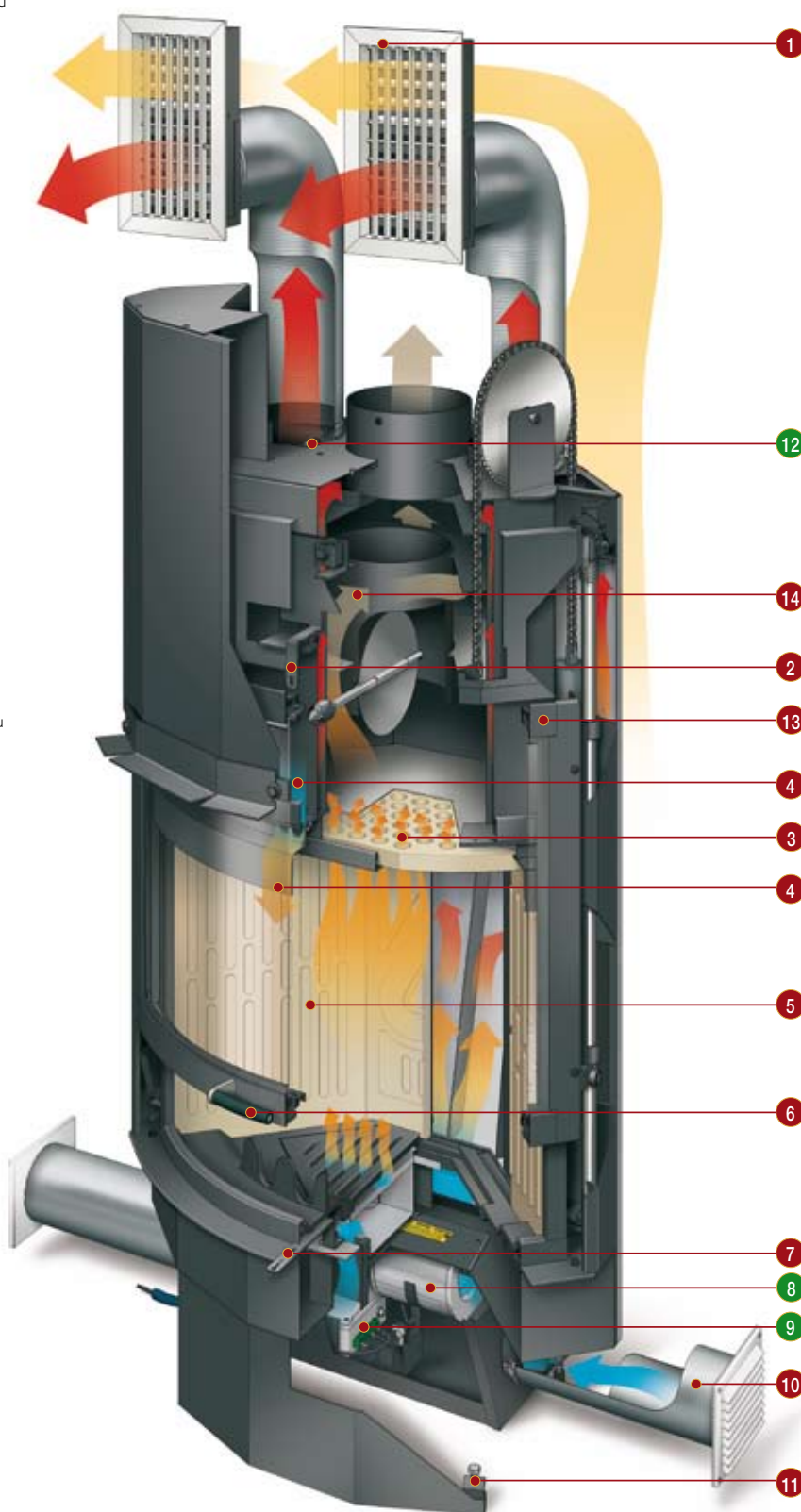

Il caminetto monoblocco viene consegnato completo degli accessori per l'impianto di recupero aria calda, come rappresentati nell'immagine, **compresi nel prezzo**.

The **price** of the closed fireplace is **inclusive** of the accessories for the warm air recovery system shown here.

Zur Ausstattung des Kamineinsatzes gehören alle hier abgebildeten Zubehörteile der Warmluftverteilung, **die im Preis inbegriffen sind**.

**Le prix** du foyer fermé **comprend** les équipements pour la récupération de l'air chaud illustrés ici.